

LISTA DE MATERIALES				
NORMA/MATERIAL	GRADO	CALIBRE	ACABADO	PESO/UNIT.
ASTM A653	SS37	16	GALVANIZADO G-60	1.87 Kg

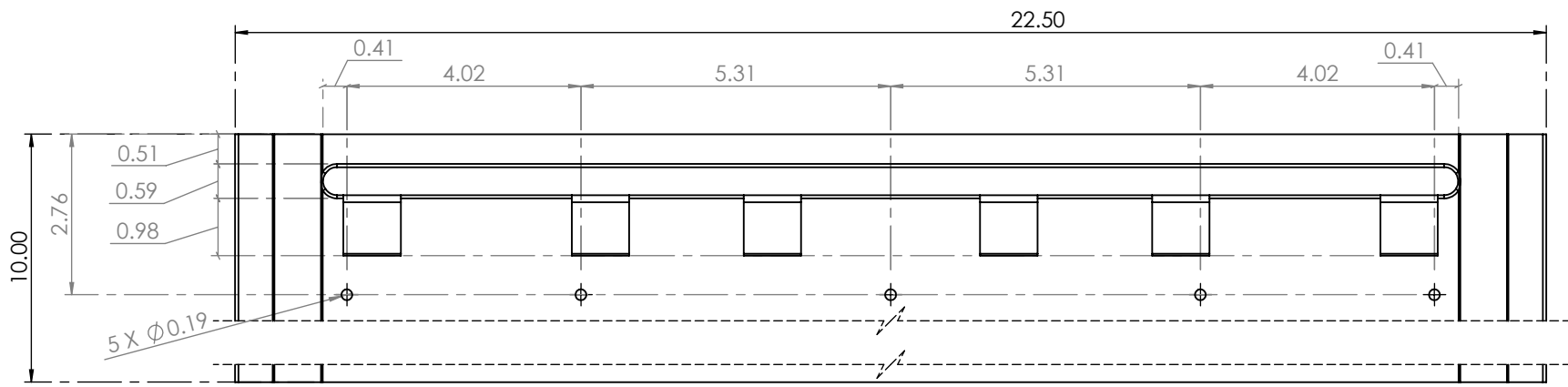

PLANTA

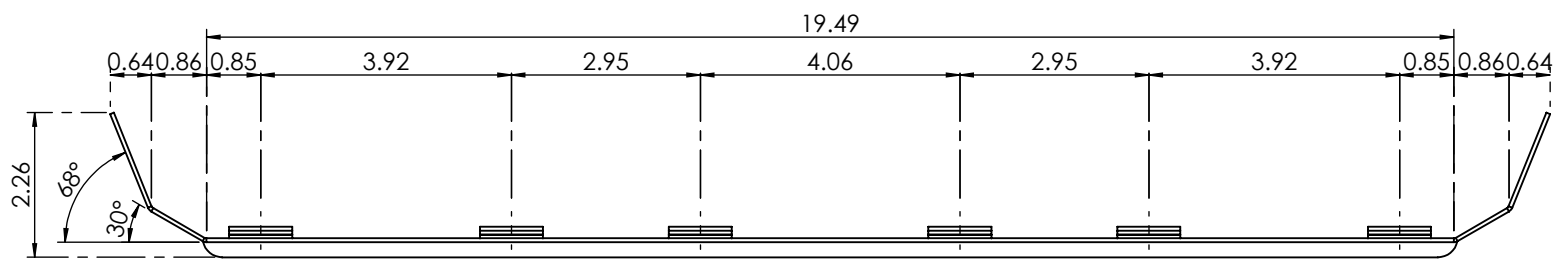

ELEVACION

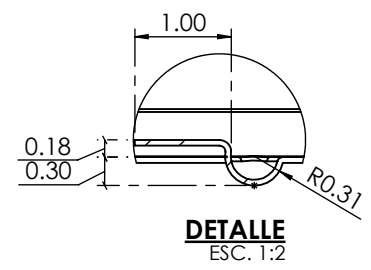

DETALLE
ESC. 1:2

REVISIONES				
ZONA	REV.	DESCRIPCION	FECHA	APROBADO

COTAS: PULGADAS FECHA: 27/NOV/2020 APROBO: L.G.C.R. HOJA: 1 DE 3 DIBUJO No: AG-PA24	ESCALA: 1:5 DIBUJO: E.M.R.E. REVISO: A.C.E./J.A.A. FIRMA:	DESCRIPCION: PLACA DE APOYO 24" TOLERANCIAS: FRACCION ± 1/32" DECIMAL ± 0.03" METRICO ± 0.008mm ANGULAR ± 1°		
	REVISION: 0 TROQUELES DE REFERENCIA:			FR-PROD-05 FICHA TECNICA DE PRODUCTO
	REV. 0			

8

7

6

5

4

3

2

1

H

H

LISTA DE MATERIALES				
NORMA/MATERIAL	GRADO	CALIBRE	ACABADO	PESO/UNIT.
ASTM A653	SS37	16	GALVANIZADO G-60	1.87 Kg

G

G

F

F

E

E

D

D

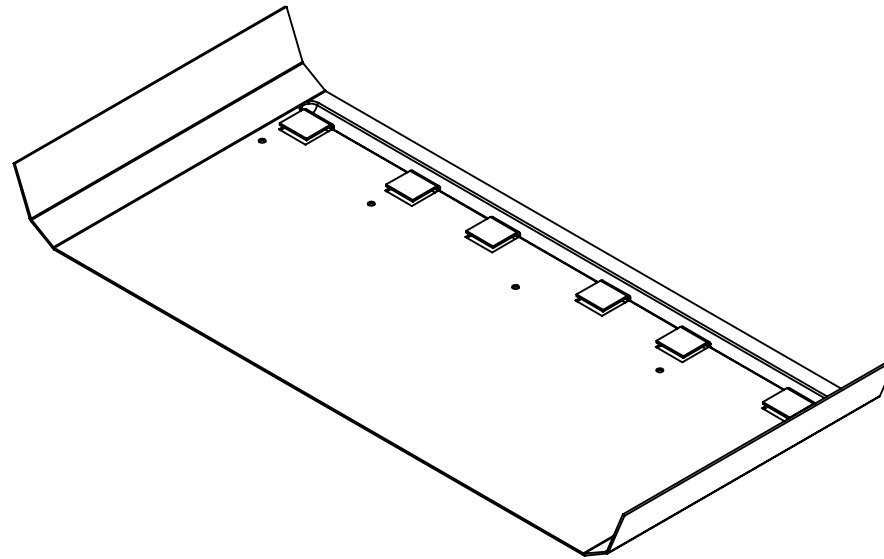

ISOMETRICO

C

C

REVISIONES				
ZONA	REV.	DESCRIPCIÓN	FECHA	APROBADO

B

B

COTAS: PULGADAS

ESCALA: 1:5

DESCRIPCION:

TOLERANCIAS:

FECHA: 27/NOV/2020

DIBUJO: E.M.R.E.

PLACA DE APOYO 24"

FRACCION $\pm 1/32"$

APROBO: L.G.C.R.

REVISO: A.C.E./J.A.A

DECIMAL $\pm 0.03"$

HOJA:
2 DE 3

FIRMA:

METRICO $\pm 0.008mm$

DIBUJO No:
AG-PA24

REVISION:

0

TROQUELES DE REFERENCIA:

ANGULAR $\pm 1^\circ$



FR-PROD-05

FICHA TECNICA DE PRODUCTO

REV. 0

A

A

8

7

6

5

4

3

2

1

LISTA DE MATERIALES				
NORMA/MATERIAL	GRADO	CALIBRE	ACABADO	PESO/UNIT.
ASTM A653	SS37	16	GALVANIZADO G-60	1.87 Kg

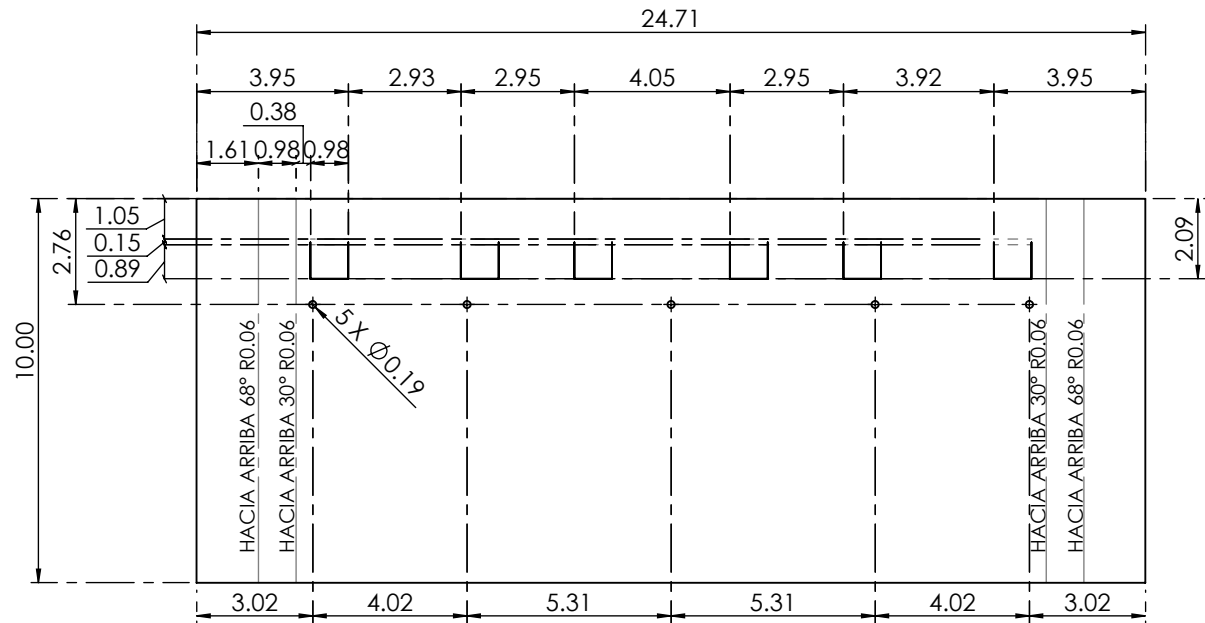

VISTA DESPLEGADA

REVISIONES				
ZONA	REV.	DESCRIPCIÓN	FECHA	APROBADO

COTAS: PULGADAS	ESCALA: 1:5	DESCRIPCION: PLACA DE APOYO 24"	TOLERANCIAS: FRACCION $\pm 1/32''$ DECIMAL $\pm 0.03''$ METRICO $\pm 0.008mm$ ANGULAR $\pm 1^\circ$	
FECHA: 27/NOV/2020	DIBUJO: E.M.R.E.			
APROBO: L.G.C.R.	REVISO: A.C.E./J.A.A			
HOJA: 3 DE 3	FIRMA:	TROQUELES DE REFERENCIA:	FR-PROD-05	FICHA TECNICA DE PRODUCTO
DIBUJO No: AG-PA24	REVISION: 0		REV. 0	